



## **Мотор-редукторы червячные одноступенчатые универсальные 1МЧ-160**

### **Технические характеристики**

**Архангельск** (8182)63-90-72  
**Астана** +7(7172)727-132  
**Астрахань** (8512)99-46-04  
**Барнаул** (3852)73-04-60  
**Белгород** (4722)40-23-64  
**Брянск** (4832)59-03-52  
**Владивосток** (423)249-28-31  
**Волгоград** (844)278-03-48  
**Вологда** (8172)26-41-59  
**Воронеж** (473)204-51-73  
**Екатеринбург** (343)384-55-89  
**Иваново** (4932)77-34-06  
**Ижевск** (3412)26-03-58  
**Казань** (843)206-01-48

**Калининград** (4012)72-03-81  
**Калуга** (4842)92-23-67  
**Кемерово** (3842)65-04-62  
**Киров** (8332)68-02-04  
**Краснодар** (861)203-40-90  
**Красноярск** (391)204-63-61  
**Курск** (4712)77-13-04  
**Липецк** (4742)52-20-81  
**Магнитогорск** (3519)55-03-13  
**Москва** (495)268-04-70  
**Мурманск** (8152)59-64-93  
**Набережные Челны** (8552)20-53-41  
**Нижний Новгород** (831)429-08-12  
**Новокузнецк** (3843)20-46-81

**Новосибирск** (383)227-86-73  
**Омск** (3812)21-46-40  
**Орел** (4862)44-53-42  
**Оренбург** (3532)37-68-04  
**Пенза** (8412)22-31-16  
**Пермь** (342)205-81-47  
**Ростов-на-Дону** (863)308-18-15  
**Рязань** (4912)46-61-64  
**Самара** (846)206-03-16  
**Санкт-Петербург** (812)309-46-40  
**Саратов** (845)249-38-78  
**Севастополь** (8692)22-31-93  
**Симферополь** (3652)67-13-56  
**Смоленск** (4812)29-41-54

**Сочи** (862)225-72-31  
**Ставрополь** (8652)20-65-13  
**Сургут** (3462)77-98-35  
**Тверь** (4822)63-31-35  
**Томск** (3822)98-41-53  
**Тула** (4872)74-02-29  
**Тюмень** (3452)66-21-18  
**Ульяновск** (8422)24-23-59  
**Уфа** (347)22948 -12  
**Хабаровск** (4212)92-98-04  
**Челябинск** (351)202-03-61  
**Череповец** (8202)49-02-64  
**Ярославль** (4852)69-52-93

# Мотор-редукторы червячные одноступенчатые универсальные 1МЧ-160



Передаточное число, ном.	8	10	12,5	16	20	25	31,5	40	50	63	80	100	110	
Частота вращения входного вала, об/мин	1500													
Номинальный крутящий момент на выходном валу, Тном, Н*м	1860	1760	1670	2190	1860	1860	2460	2080	1860	1760	1480	1200	1100	
Подводимая расчетная мощность, кВт	37,1	28,3	21,8	22,5	15,7	12,9	14,1	9,7	7,3	5,7	3,9	3,8	3,3	
КПД%	91	90	89	86	84	83	78	73	71	64	61	55	47	
Допускаемая радиальная нагрузка, Н	Входной вал	1200											433	395
	Выходной вал	12150											8660	8291
Корректированный уровень звуковой мощности, дБА	94													
Масса, кг не более	120													

технические характеристики даны при  $K\alpha=1$

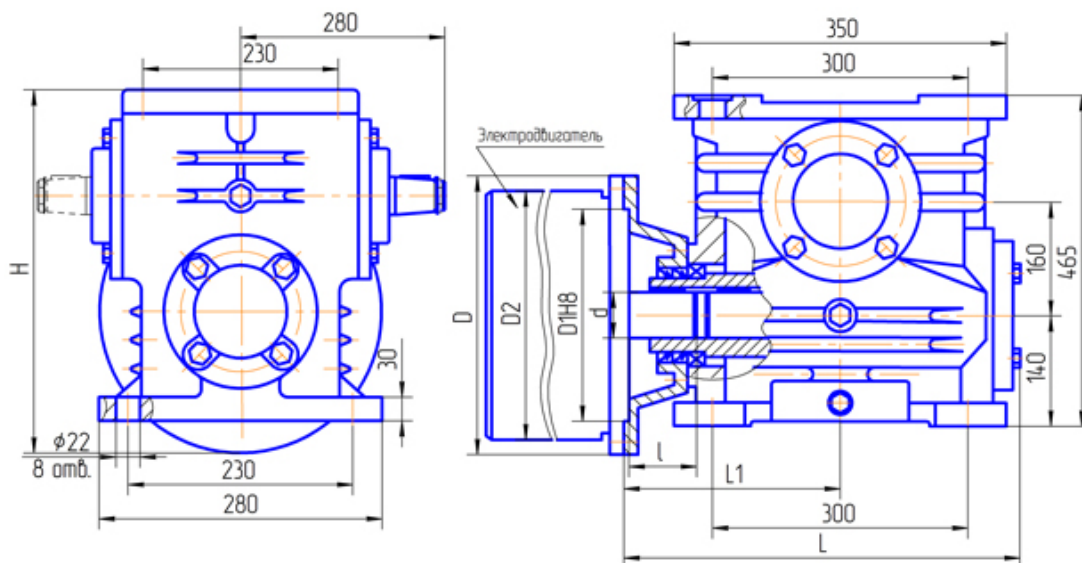

Вариант сборки 52(51,53,56,61,62,63,66), вариант крепления 2(1), вариант расположения червячной пары 1

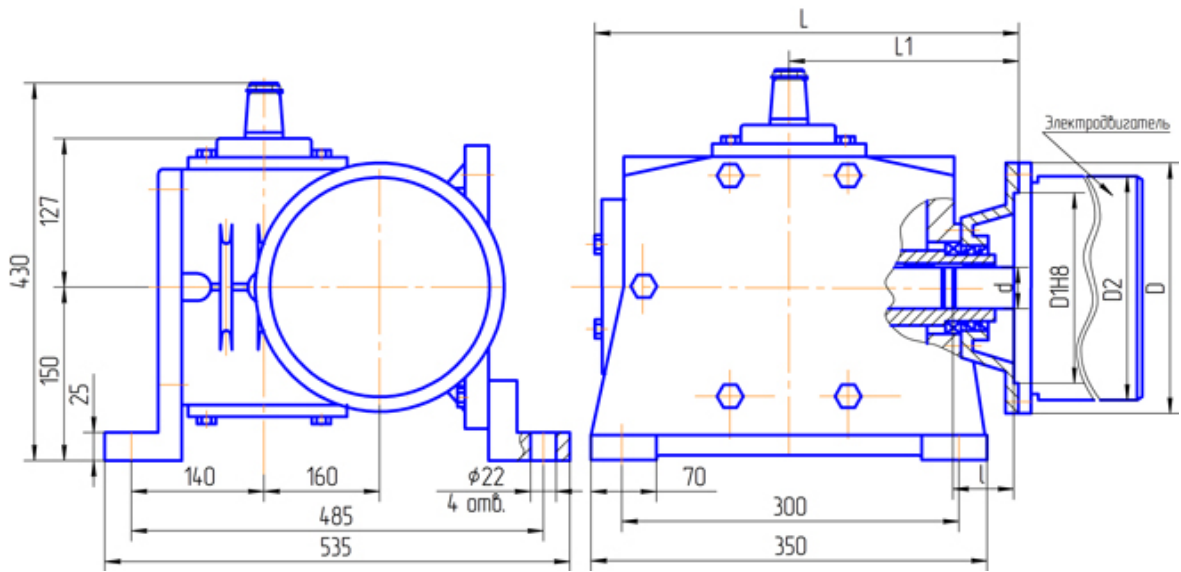

Вариант сборки 51(52,53,56,61,62,63,66), вариант крепления 3(4), вариант расположения червячной пары 4(3)

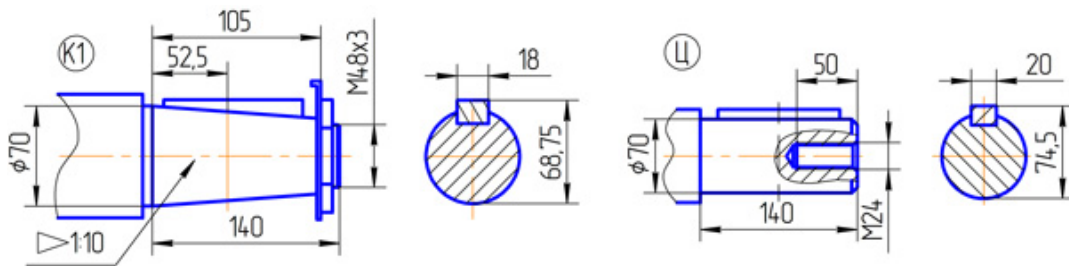

Вариант исполнения конца тихоходного вала

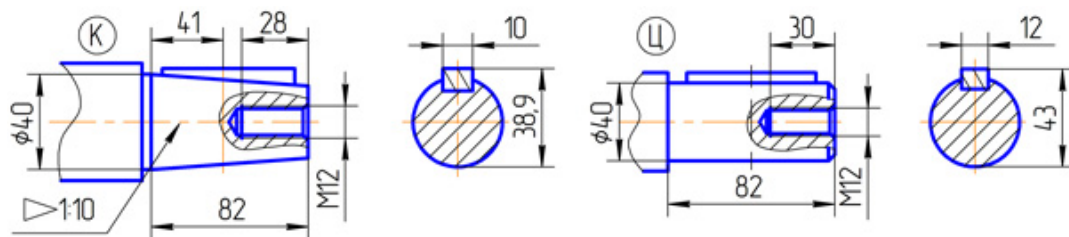

Вариант исполнения конца быстроходного вала

К,Ц-обозначения при заказе

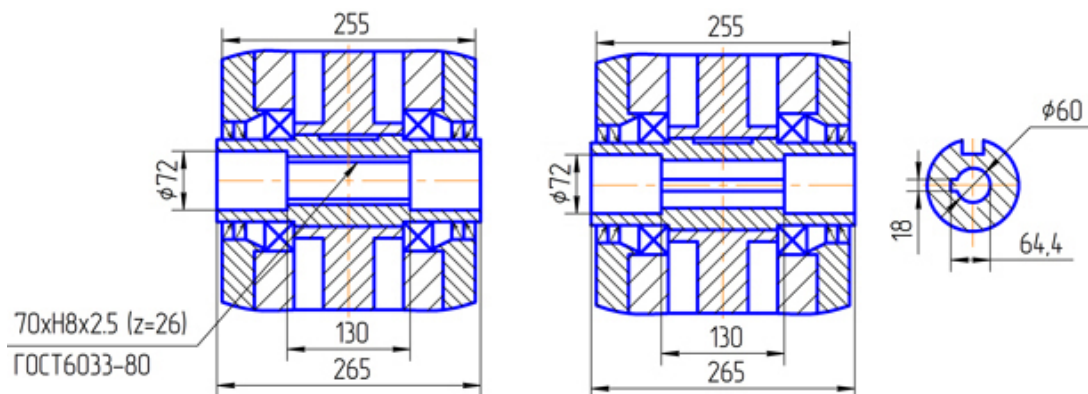

Вариант сборки 56  
(по согласованию с заказчиком слева)

Вариант сборки 56Шп  
(по согласованию с заказчиком справа)

Эл. двигатель/размер	d,мм	l,мм	D,мм	D2,мм	D1,мм	L,мм	L1,мм	H,мм
Для АИР-90	24	50	250	215	180	449,5	244,5	450
Для АИР-100	28	60	250	215	180	449,5	244,5	450
Для АИР-112	32	80	300	265	230	452,5	247,5	475
Для АИР-132	38	80	350	300	250	452,5	247,5	500
Для АИР-160	48	110	350	300	250	482,5	277,5	500

Архангельск (8182)63-90-72  
Астана +7(7172)727-132  
Астрахань (8512)99-46-04  
Барнаул (3852)73-04-60  
Белгород (4722)40-23-64  
Брянск (4832)59-03-52  
Владивосток (423)249-28-31  
Волгоград (844)278-03-48  
Вологда (8172)26-41-59  
Воронеж (473)204-51-73  
Екатеринбург (343)384-55-89  
Иваново (4932)77-34-06  
Ижевск (3412)26-03-58  
Казань (843)206-01-48

Калининград (4012)72-03-81  
Калуга (4842)92-23-67  
Кемерово (3842)65-04-62  
Киров (8332)68-02-04  
Краснодар (861)203-40-90  
Красноярск (391)204-63-61  
Курск (4712)77-13-04  
Липецк (4742)52-20-81  
Магнитогорск (3519)55-03-13  
Москва (495)268-04-70  
Мурманск (8152)59-64-93  
Набережные Челны (8552)20-53-41  
Нижний Новгород (831)429-08-12  
Новокузнецк (3843)20-46-81

Новосибирск (383)227-86-73  
Омск (3812)21-46-40  
Орел (4862)44-53-42  
Оренбург (3532)37-68-04  
Пенза (8412)22-31-16  
Пермь (342)205-81-47  
Ростов-на-Дону (863)308-18-15  
Рязань (4912)46-61-64  
Самара (846)206-03-16  
Санкт-Петербург (812)309-46-40  
Саратов (845)249-38-78  
Севастополь (8692)22-31-93  
Симферополь (3652)67-13-56  
Смоленск (4812)29-41-54

Сочи (862)225-72-31  
Ставрополь (8652)20-65-13  
Сургут (3462)77-98-35  
Тверь (4822)63-31-35  
Томск (3822)98-41-53  
Тула (4872)74-02-29  
Тюмень (3452)66-21-18  
Ульяновск (8422)24-23-59  
Уфа (347)22948 -12  
Хабаровск (4212)92-98-04  
Челябинск (351)202-03-61  
Череповец (8202)49-02-64  
Ярославль (4852)69-52-93